

UKANA

MÉRIDA



Yucatán, un estado en pleno desarrollo



Infraestructura y conectividad mejoradas:

Expansión del puerto de Progreso, proyectos como el Tren Maya y buen acceso aéreo que facilitan comercio y turismo.



Crecimiento económico y estabilidad:

Economía en expansión, estabilidad social y política, baja criminalidad, y un ambiente favorable para negocios.



Incentivos y políticas pro-inversión:

Programas gubernamentales, incentivos fiscales, y Zonas Económicas Especiales que atraen inversión extranjera directa (IED).



Capital humano y calidad de vida:

Fuerza laboral capacitada, universidades de calidad, y alta calidad de vida que retiene talento y fomenta un entorno empresarial positivo.



Mérida, la ciudad que lo tiene todo

Una **ciudad moderna** que encanta con sus sitios coloniales, diversas actividades y vida nocturna variada.

Ofrece colores, sabores, bares, restaurantes exclusivos, conciertos y plazas comerciales. Además, su cercanía a playas permite disfrutar de actividades al aire libre.

El muelle fiscal de Progreso ostenta actualmente el título del muelle más largo del mundo. Esta impresionante estructura fue **reconocida por el Guinness World Records en el año 2023**, con una longitud máxima de 8,018.98 metros.



Haz tu **mejor inversión**



Vende

Invertir hoy en un inmueble con una excelente ubicación y con todas las comodidades es una gran oportunidad que **garantiza el rendimiento de tu dinero** si decides venderlo a futuro.

Renta

Otra manera segura e inteligente de invertir tu dinero es comprar un inmueble para rentarlo posteriormente. Así mantienes tu patrimonio y te aseguras de que siempre tendrás la **tranquilidad económica a largo plazo.**

Protege

Los bienes inmuebles brindan un respaldo único para comenzar a construir un patrimonio familiar perdurable. Puedes **asegurar el futuro para los tuyos**, invirtiendo hoy en algo que ellos podrán disfrutar mañana.





Te ayudamos a crecer tu inversión



OFICINAS MÉRIDA

Hablar de **Grupo ORVE** es referirse a confianza en la inversión inmobiliaria, un futuro seguro y ahorro inteligente. Somos una empresa inmobiliaria mexicana **fundada en Yucatán con presencia nacional**, conformada por un grupo de especialistas patrimoniales, financieros y jurídicos dispuestos a brindar la mejor asesoría en cuestiones de inversión.

Gracias a la buena planificación en cada uno de nuestros proyectos **garantizamos altos rendimientos en plusvalía** que benefician tanto al habitante como al inversionista y desarrollador.





Reafirmamos nuestra visión de ser **líderes en el sector inmobiliario a nivel nacional.**

Contamos con presencia en 10 ciudades y en miras de expansión hacia nuevos puntos de la República.

- ☉ CDMX Del Valle
- ☉ MONTERREY
- ☉ MÉRIDA
- ☉ DURANGO
- ☉ TIJUANA
- ☉ QUERÉTARO
- ☉ PUEBLA
- ☉ GUADALAJARA
- ☉ CANCÚN
- ☉ EL PASO, TEXAS



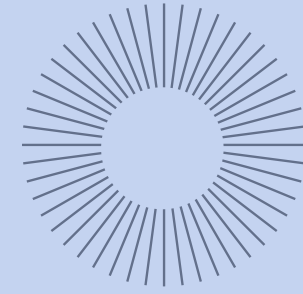

Actualmente **Mérida** es una opción de inversión segura y Yucatán es el estado ideal para empezar a crecer tu patrimonio.

Voltear a ver a **Yucatán** es ver la calidez de su gente que vive en armonía, es disfrutar la tranquilidad de sus días y maravillarse con sus paisajes y playas.

Bajo este **concepto de bienestar y seguridad** surge...

UKANA

MÉRIDA



Las imágenes publicadas son meramente ilustrativas y pueden diferir ligeramente del producto final.

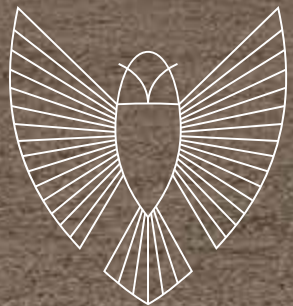

Acceso

UKANA

MÉRIDA

La mejor zona de la ciudad

PUNTOS DE INTERÉS



COLEGIOS



Prolongación García Lavín

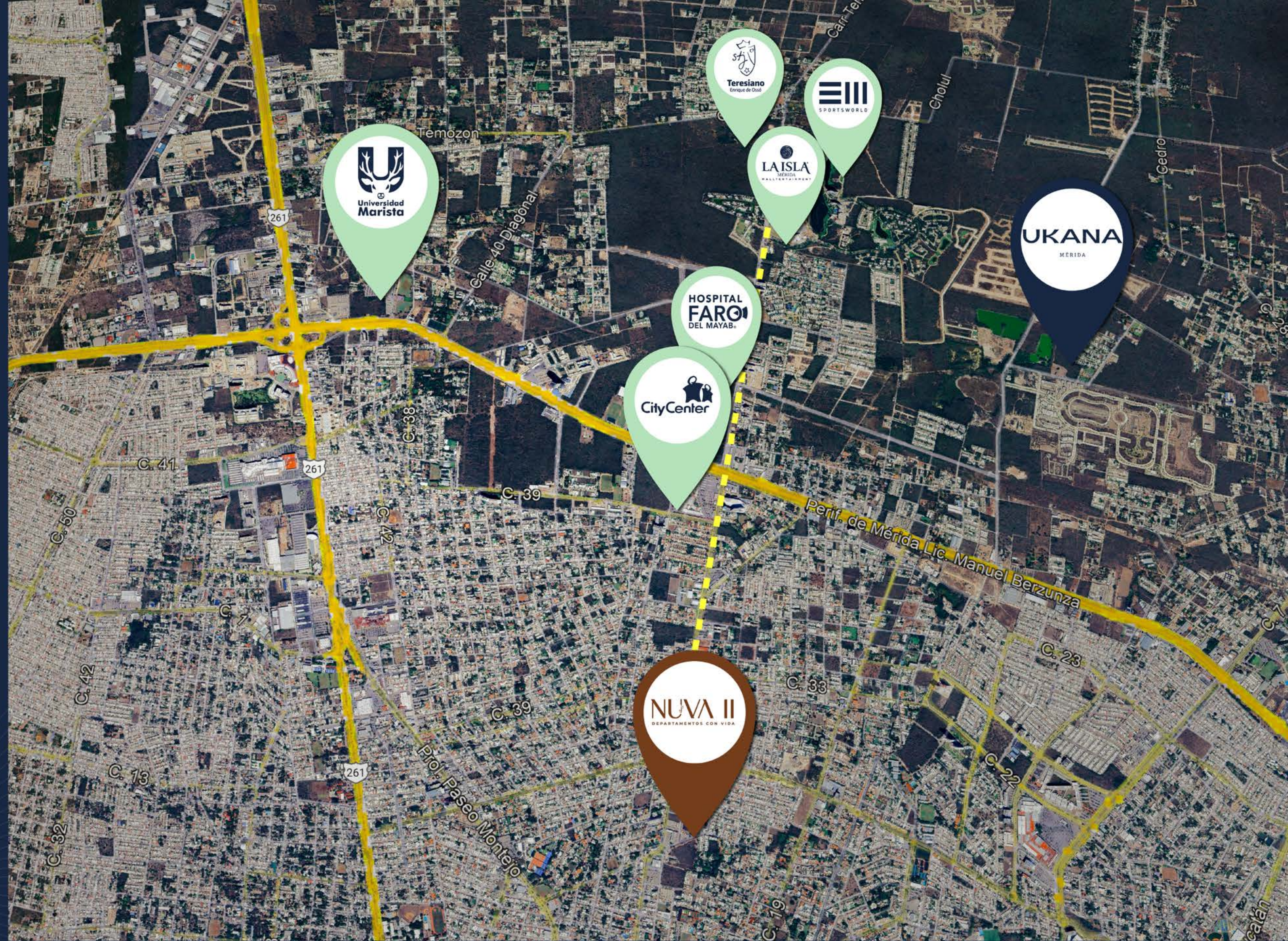

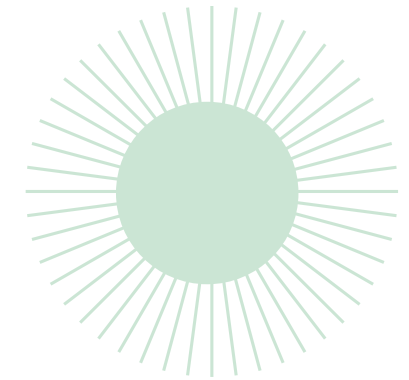
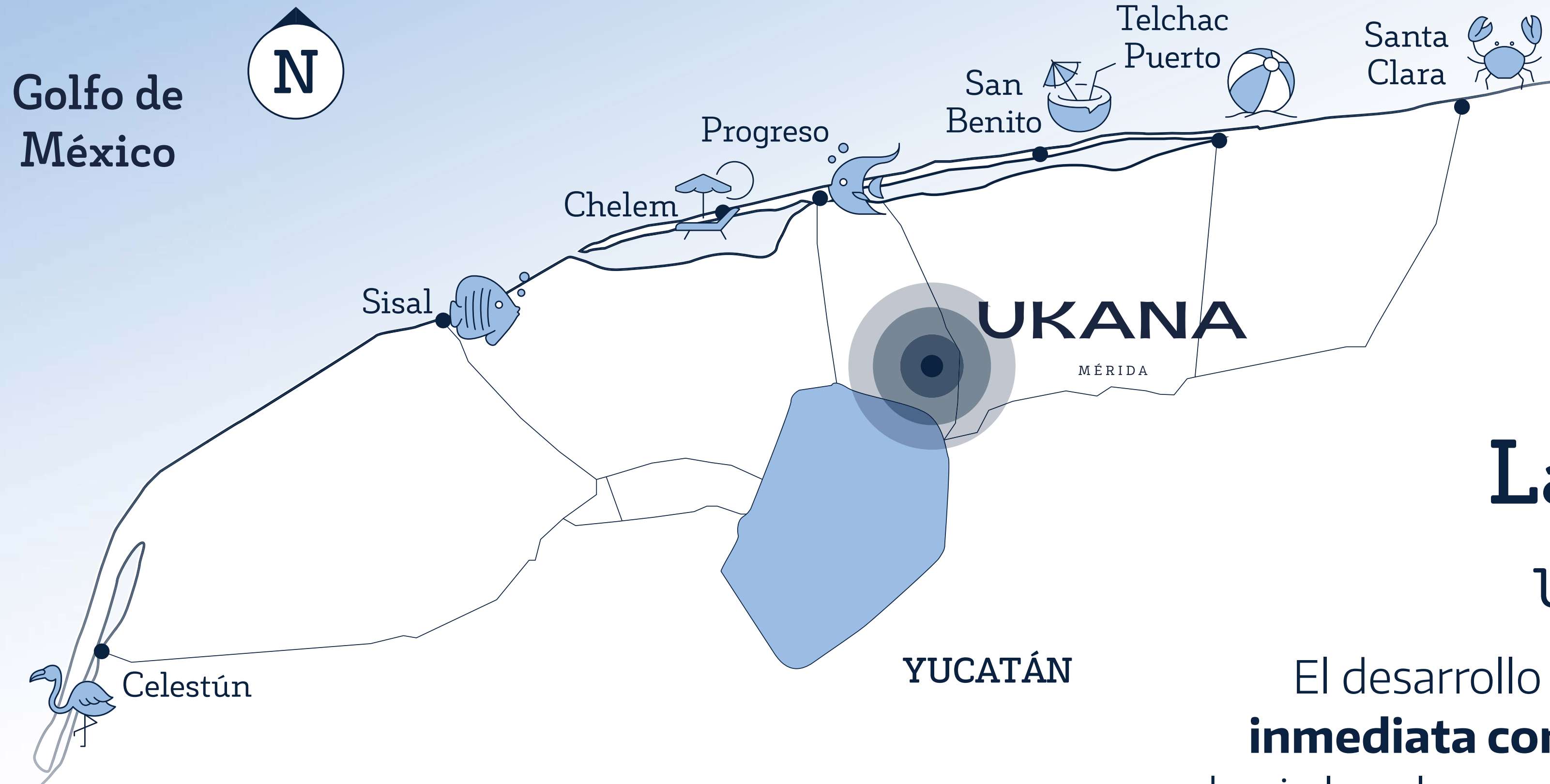

La playa a solo unos minutos

El desarrollo mantiene una **conexión inmediata con las carreteras y rutas** hacia las playas más hermosas del estado.

Tiempo a las principales playas	Progreso 27 min	Chelem 36 min	San Benito 45 min	Telchac Puerto 55 min	Sisal 1 hr	Celestún 1 hr 11 min	Santa Clara 1 hr 17 min
---------------------------------	--------------------	------------------	----------------------	--------------------------	---------------	-------------------------	----------------------------





Descubre todos **los alrededores**

Gracias a su gran ubicación y conexión inmediata con las principales carreteras, vivir en **UKANA** te dará la oportunidad de conocer nuevos lugares únicos como **pueblos mágicos, playas paradisíacas y famosos puntos turísticos** de los estados cercanos y con tan solo un tanque de gasolina.

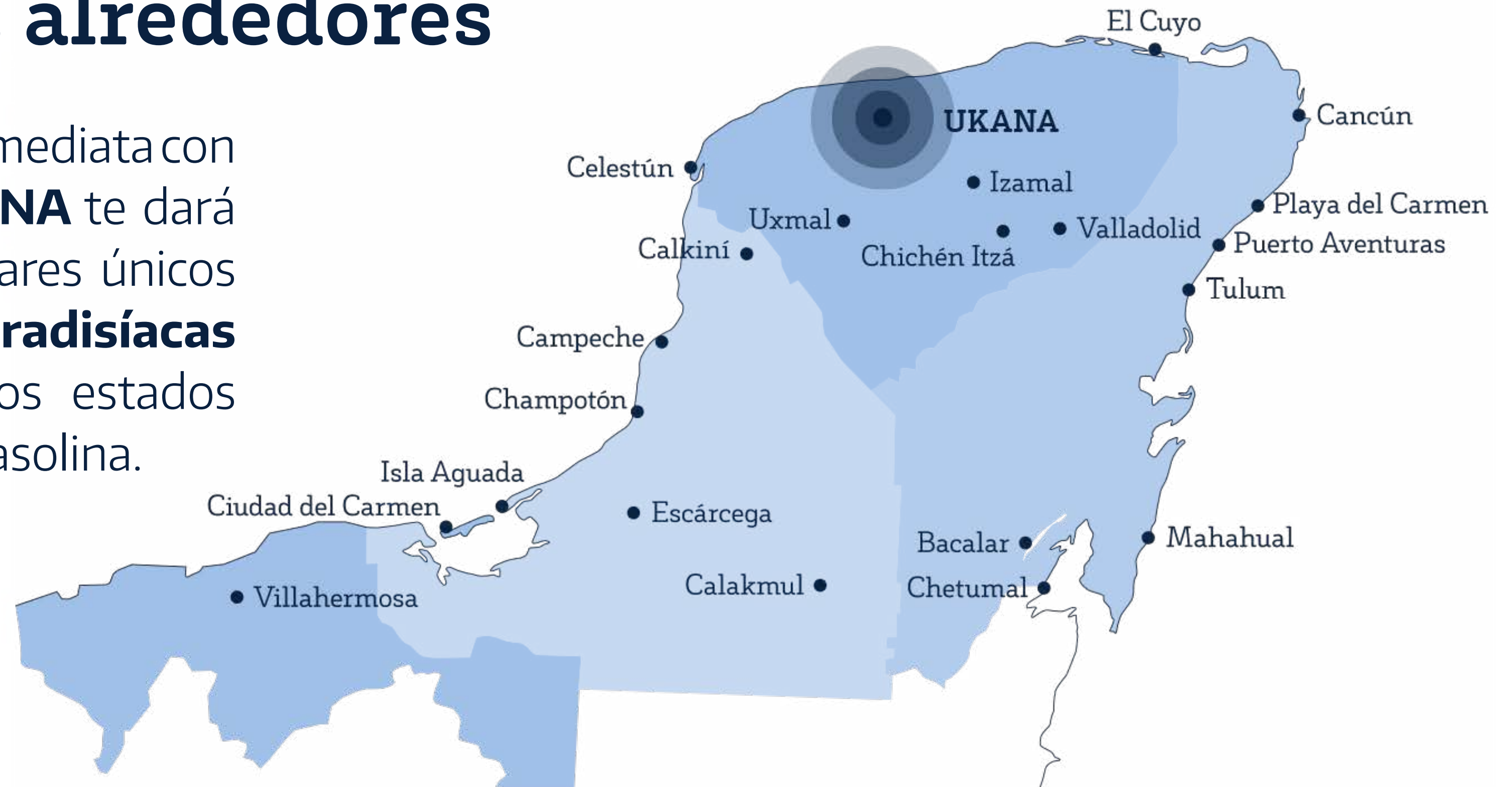

CHICHÉN ITZÁ

Fue declarada Patrimonio de la Humanidad por la UNESCO en 1988 y también ha sido reconocida como una de las **Nuevas Siete Maravillas del Mundo Moderno**.





UKANA, entrelazando vidas

Un **complejo departamental** diseñado para evocar la armonía y tranquilidad. **Con las últimas unidades disponibles.**



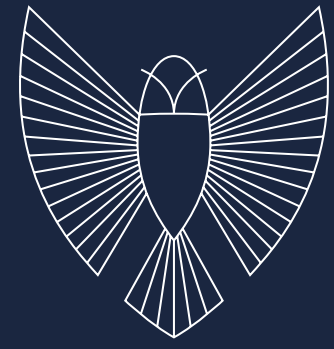

Master Plan

- 1.- Torre 1 | 31 Departamentos
- 2.- Torre 2 | 60 Departamentos
- 3.- Torre 3 | 66 Departamentos
- 4.- Torre 4 | 78 Departamentos
- 5.- Casa Club
- 6.- Pet Park
- 7.- Acceso
- 8.- Área Comercial



Amenidades para todos los residentes



¿Sabías que el estrés no solo afecta tu mente, sino que también puede provocar dolores de cabeza e incluso enfermedades cardíacas? La meditación, el yoga y el ejercicio regular pueden ayudarte a reducir el estrés al liberar endorfinas que mejoran tu bienestar físico y mental.



Pet Park

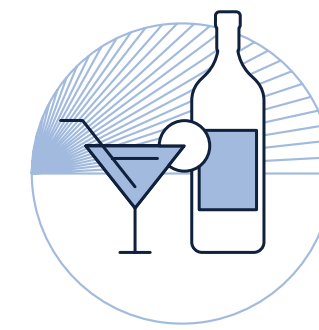

Rooftop Bar

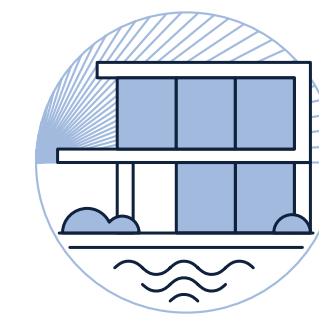

Casa Club

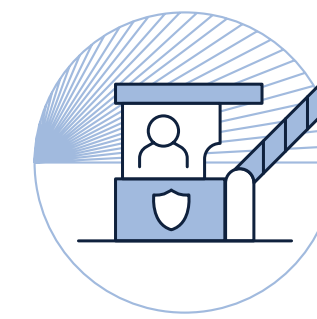

Acceso Controlado

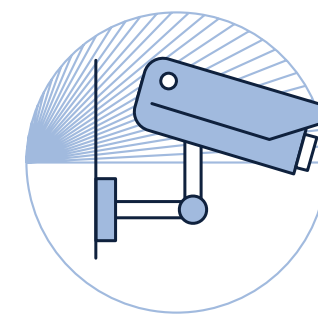

Seguridad 24/7





Segundo nivel

Primer nivel

Planta baja

Una Casa Club muy especial

UKANA mantiene un equilibrio perfecto entre confort y privacidad ofreciendo a cada uno de los residentes acceso exclusivo a una **Casa Club** ubicada dentro del mismo proyecto, la cual está totalmente equipada y acondicionada con áreas pensadas para satisfacer las necesidades de sus habitantes.





Planta Baja

- Kids Club
- Alberca
- Canal de nado
- Terrazas
- Área de cocina
- Asadores portátiles
- Asoleadero
- Baños



Primer nivel

- Gimnasio
- Lockers
- Baños
- Sports bar
- Terraza

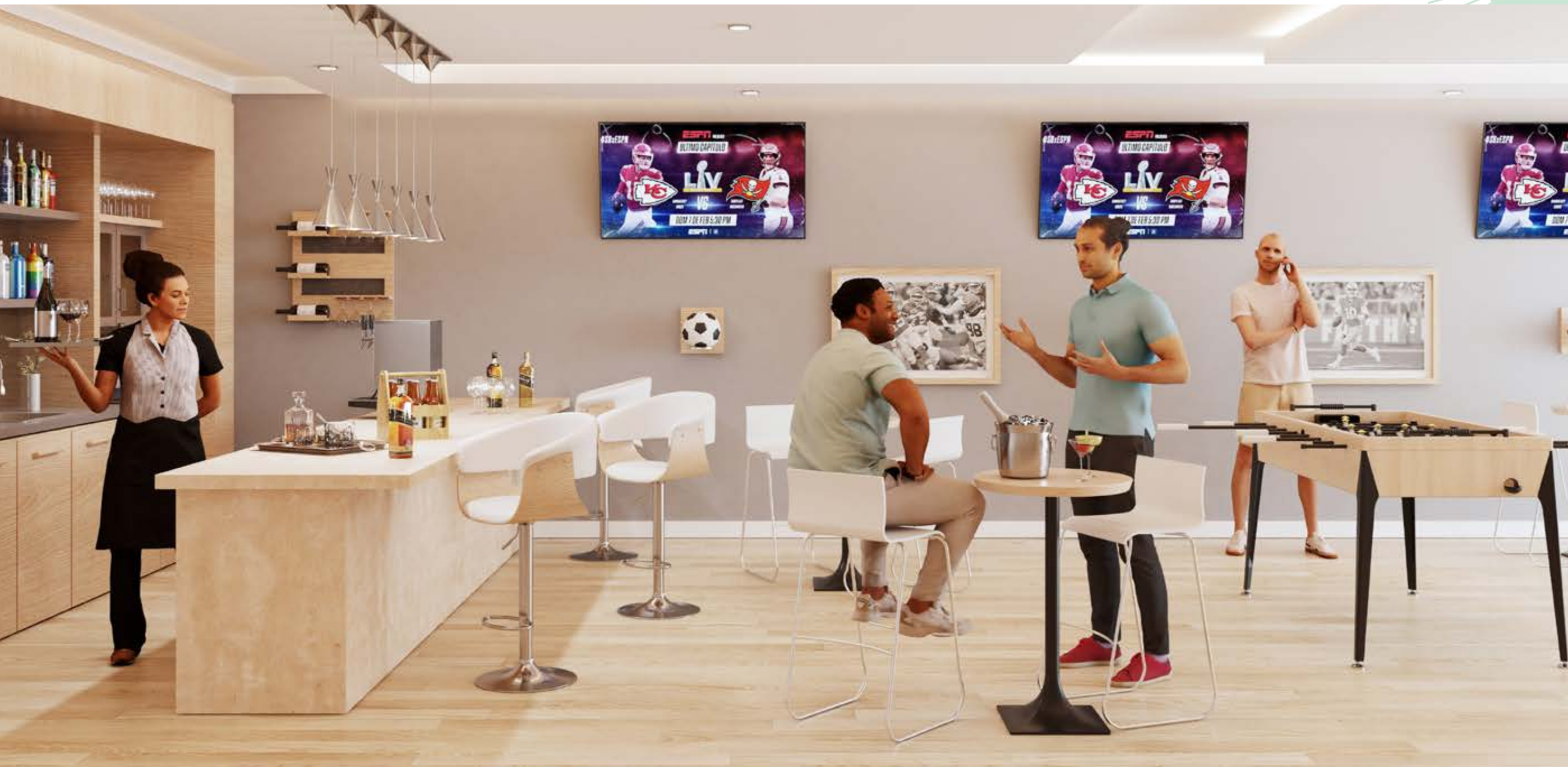

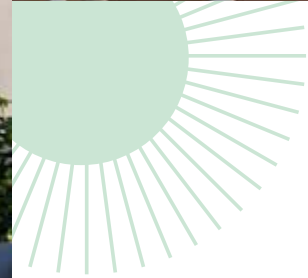

Segundo nivel

- Rooftop
- Barra
- Baños





Invertir con Grupo ORVE te da aún más

Al adquirir un proyecto con nosotros también **obtendrás privilegios adicionales**, reservados exclusivamente para nuestros clientes.

Entre ellos, contarás con acceso al **Club de Playa ORVE** ubicado como parte de la **Zona Esmeralda de la Península de Yucatán**, el cual contará con amenidades como tipo resort como:

- Alberca
- Pool Bar
- Spa
- Kids Club
- Restaurante
- Snack Bar
- Terraza
- Área de hamacas
- Asoleadero
- Camas balinesas
- Baños con regaderas
- Lockers y vestidores
- Renta de equipos no motorizados
- Regaderas al aire libre
- Rooftop con vista al mar
- Cine al aire libre
- Área de fogatas
- Actividades acuáticas

¡Realiza un recorrido virtual!

Haz **click** aquí





Descubre más sobre la magia y lo que **puede ofrecerte Yucatán.**

¡Haz click y dale un vistazo!



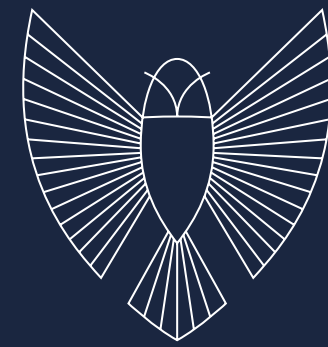

TORRE 1

Entrega Agosto 2026



Las imágenes publicadas son meramente ilustrativas y pueden diferir ligeramente del producto final.



100% Terminada
Torre 1

Ver más



Modelo C

Departamento
1301

Segundo Nivel

Precio \$4,708,350 MXN





Haz clic para recorrer el departamento



Modelo C

104.63 m²
en dos niveles

Áreas

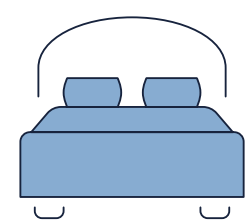

2
Recámaras



Cocina Integral



Sala / Comedor
doble altura

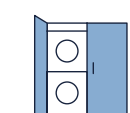

Área de Servicio



1 Cajón de
Estacionamiento

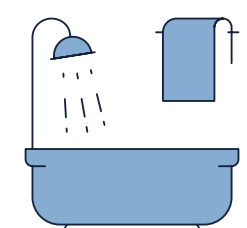

2 1/2
Baños

Planta baja



Planta alta



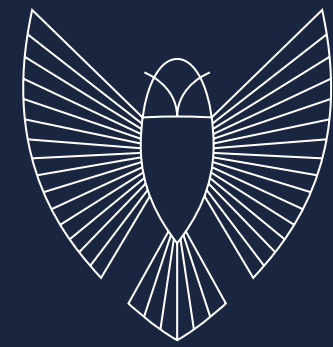

TORRE 2

Entrega Mayo 2027



Las imágenes publicadas son meramente ilustrativas y pueden diferir ligeramente del producto final.

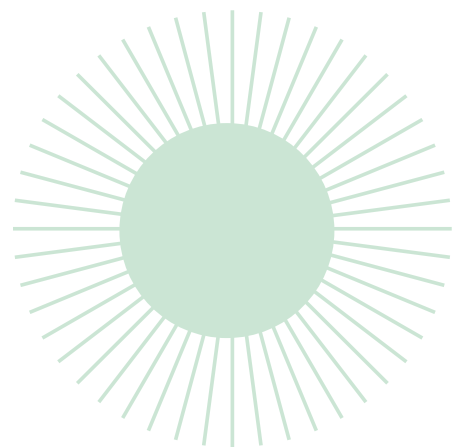

Avance de obra Torre 2

Ver más



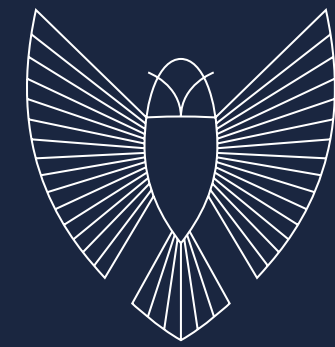

TORRE 3

Entrega Enero 2028



FACHADA LATERAL

TORRE 3

Las imágenes publicadas son meramente ilustrativas y pueden diferir ligeramente del producto final.

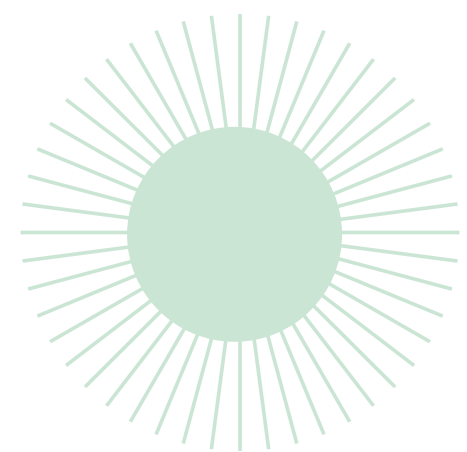

Avance de obra Torre 3

Ver más



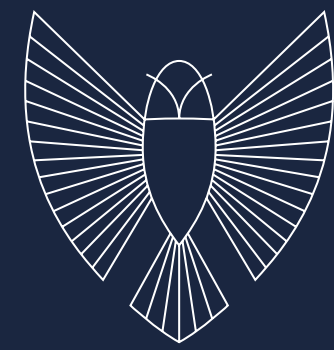

TORRE 4

Entrega Febrero 2028



FACHADA TORRE 4

Las imágenes publicadas son meramente ilustrativas y pueden diferir ligeramente del producto final.



Avance de obra Torre 4

Ver más 

Las imágenes publicadas son meramente ilustrativas y pueden diferir ligeramente del producto final.



78 UNIDADES

Planta baja
26 unidades

Primer nivel
26 unidades

Segundo nivel
26 unidades



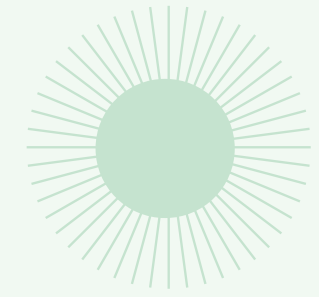

Planes de financiamiento

Aparta hoy con
\$10,000.00 MXN

20% de enganche

**80% saldo a la
entrega del departamento**

*Aplican restricciones.



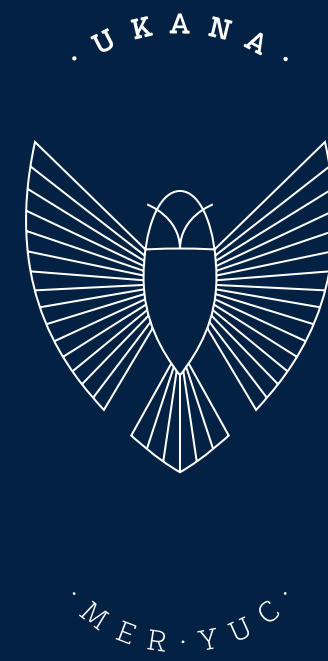

ENTRELAZANDO VIDAS

Un proyecto desarrollado por:



La información contenida en este documento es propiedad de Grupo ORVE. Las imágenes publicadas son meramente ilustrativas y pueden diferir ligeramente del producto final.